



# FITTING INSTRUCTIONS

ČÍSLO DÍLU: SLB38010.

POPIS: SLB MNT KIT SUIT NAVARA 21+

## POZNÁMKY:

Tento výrobek musí být nainstalován přesně podle tohoto návodu.

Instalace tohoto produktu může vyžadovat použití specializovaných nástrojů a/nebo technik.

Doporučujeme, aby tento výrobek instaloval pouze vyškolený personál.

Tyto pokyny jsou správné k datu zveřejnění. Společnost ARB Corporation Ltd. nemůže být zodpovědná dopad jakýchkoli změn následně provedených výrobcem vozidla.

Při instalaci je povinností instalatéra kontrolovat správnou funkci/vůle všech součástí.

Ujistěte se, že všechna elektrická připojení jsou správná a utažená s dobrým uzemněním k motoru a/nebo podvozku.

Pokud tak neučiníte, může dojít k selhání součásti nebo požáru.

Ujistěte se, že jsou všechny vodiče bezpečně upevněny mimo horké, ostré nebo pohyblivé povrchy. Žádné neupevňujte dráty k brzdovému potrubí nebo palivovému potrubí.

Ujistěte se, že všechny elektrické spoje jsou pevné a dobře izolované.

Pracujte vždy bezpečně.

kusovník.

Popis čísla dílu		Množství
3755965	Montážní držák Navara 21+	1
6152273	Nutsert M8	2
6151579	Šroub M8 x 25 mm	2
6151765	Šroub M8 x 65 mm	4
6151180	Šroub M6 x 20 mm	1
4581302	Rozpěrka 4mm	3
4581044	Podložka M8	6
4584369	Podložka M6	1
6151650	Šroub M5 x 20 mm	2
4300100	Kabelová sada Batt Slimline Input	1

Nastavení utahovacího momentu šroubu.

VELIKOST	Točivý moment Nm	Točivý moment lbft
M5	6 4.5	
M6	9	7
M8	22	16

Tabulka 1.

## PŘÍSLUŠENSTVÍ ARB 4x4

Sídlo společnosti

42-44 Zahrada sv  
Kilsyth, Victoria  
AUSTRÁLIE, 3137

tel: +61 (3) 9761 6622  
Fax: +61 (3) 9761 6807

Australské dotazy  
Dotazy Severní a Jižní Ameriky  
Další mezinárodní dotazy

sales@arb.com.au  
sales@arbusa.com  
exports@arb.com.au

[www.arb.com.au](http://www.arb.com.au)



Netahejte za kabelový svazek silou









Nepřipojovat kabelový svazek k motoru



Ujistěte se, že všechny spoje jsou těsné a zasunuté

POSTUP MONTÁŽE:

<ol style="list-style-type: none"><li>1. Odpojte zápornou (-ve) svorku startovací baterie a poté kladnou (+ve) svorku.</li><li>2. Zvedněte základnu sedadla, abyste získali přístup k upevňovacím šroubům sedadla.</li><li>3. Demontujte dva upevňovací šrouby sedadla.</li><li>4. Zvedněte sedadlo a vyjměte jej.</li><li>5. Sklopte sedadlo dopředu, abyste získali přístup do zadní kabiny zeď.</li></ol>	
<ol style="list-style-type: none"><li>6. Zatáhněte za horní plastový panel obložení dopředu, abyste odpojili všechny spony. Panel nevyžaduje úplné odstranění, nechte panel volný, aby bylo možné odstranit textilní lem.</li><li>7. Odstraňte všechny přichytky zajišťující látkový lem.</li><li>8. Odpojte látkový lem od spodního plastového lemu. Panel vyžaduje pouze odpojení látkového obložení na straně spolujezdce. Sklopením dozadu získáte přístup k zadní stěně kabiny.</li></ol>	 
<ol style="list-style-type: none"><li>9. Chcete-li nainstalovat matice M8, vyvrtejte dva stávající otvory na příčném nosníku, jak je znázorněno na obrázcích.</li><li>10. Vezměte dodané matice M8 a nainstalujte je do vyvrtaných otvorů v kabině.</li></ol> <p>Pro matici M8, doporučená velikost vrtáku 11,0 mm.</p>	  

11. Odpojte kabelový konektor od zadního okna motor.
12. Demontujte tři upevňovací šrouby z motoru.
13. Nechte motor viset z pozdější instalace na montážní konzolu.



14. Látkový lem lze nyní znovu nainstalovat. Rozvinout a znovu nainstalujte látkový lem.
15. Nainstalujte všechny plastové přichytky.
16. Nainstalujte horní plastový panel obložení.



Instalace napájecích výstupních kabelů (prodávají se samostatně).

Všimněte si, že je snazší vést 4,0m dvojitý kabel nyní před montáží montážního držáku.

17. U tohoto vozidla ARB doporučuje, aby výstupní kabely vycházely z pravé zadní průchodky ve stěně kabiny vozidla. Případně je na opačné straně zadní kabiny sesterská průchodka

zeď. Vyřízněte otvor v průchodce a protáhněte 4,0 m dvojitý kabel průchodkou.



18. Demontujte upevňovací šrouby ze strany spolujezdce spodní podpěra sedadla.
19. Nainstalujte montážní konzolu na spodní sedadlo podepřete a zajistěte originálními šrouby vozidla.
20. Utahujte na požadované nastavení momentu podle tabulky 1.

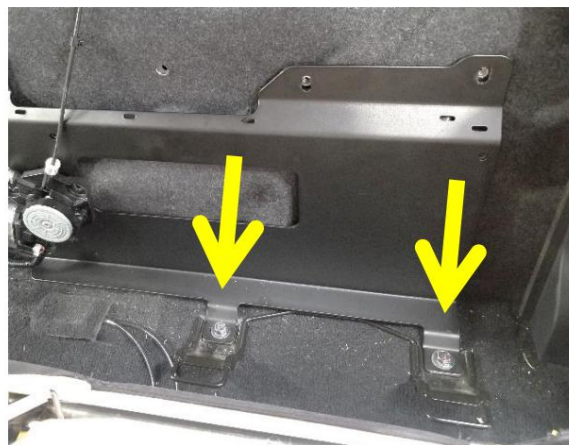

21. Vyřízněte tři otvory v látkovém lemu v místě  
Budou instalovány upevňovací prvky montážního držáku.  
Otvory by měly být dostatečně velké, aby se rozpěrky M8 dotýkaly zadní stěny kabiny vozidla.
- DŮLEŽITÉ. Kontakt kov na kov je důležitý, aby se zajistilo, že se upevňovací prvky neuvolní.



22. Namontujte dodané šrouby M8x25mm a podložky M8 přes dva otvory pro montážní konzolu nainstalujte rozpěrky 4 mm mezi montážní konzolu a zadní stěnu kabiny vozidla.
23. Nainstalujte dodaný šroub M6x20mm a podložku M6 skrz třetí otvor montážní konzoly nainstalujte mezi montážní konzolu a zadní kabinu vozidla rozpěrku 4 mm.
24. Utahujte na požadované nastavení momentu podle tabulky 1.

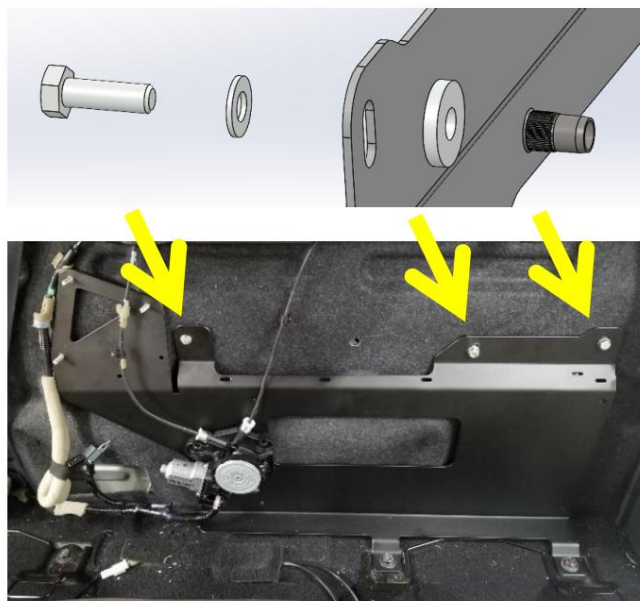

25. Přemístěte motor zadního okna do horní části montážního držáku.
26. Zajistěte originálními maticemi M6 vozidla.
27. Utahujte na požadované nastavení momentu podle tabulky 1.
28. Smyčku kabelu motoru za montážní konzolu a znovu připojte konektor drátu k motoru. The kabelový svazek bude muset být vytažen z podlahového koberce, aby získal dostatečnou délku.



29. Chcete-li nainstalovat baterii ARB Slimline (prodává se samostatně), umístěte baterii Slimline na montážní držák.
30. Namontujte čtyři šrouby M8x65mm a podložky M8 do montážních otvorů baterie.
31. Utahovací moment na požadované nastavení momentu podle tabulky 1.



32. Ujistěte se, že kolébkový přepínač tenké baterie je vypnutý před instalací postroje.
33. Najděte držák pojistky, 60ampérovou pojistku, 300mm kabel a 6,0m kabel ze sady.
34. Nainstalujte 60ampérovou pojistku do držáku.
35. Nainstalujte kruhovou koncovku 300mm kabelu M5 na držák pojistky.
36. Nainstalujte kruhovou koncovku 6,0m kabelu M5 na opačný konec držáku pojistky.



37. Veďte 6,0m kabel od startovací baterie vozidla, přes průchodku firewall, pod panely prahů dveří k tenké baterii.
38. Vyměňte kroužkové svorky M8 ze sady. Zkratke kladný 6,0 m kabel na požadovanou délku a zalisujte kruhovou koncovku M8 na kabel. Kryt s dodanou červenou tepelným smrštěním.
39. Na svorkovnici baterie odstraňte upevňovací prvek označený „ Alt +“ a na svorkovnici nainstalujte kladný kroužek.
40. Utahovací moment na požadované nastavení momentu podle tabulky 1.



41. Vyhledejte 1,2m kabel s kruhovou koncovkou ze sady.
42. Na tenké svorkovnici baterie odstraňte upevňovací prvek označený „ Alt -“ a nainstalujte svorku záporného kroužku na svorkovnici.
43. ARB doporučuje, aby byla zemnicí svorka instalována na šroub montážní konzoly sedadla, jak je uvedeno.
44. Odřízněte záporný kabel na požadovanou délku a zalisujte kruhovou koncovku M8 ze sady na kabel. Kryt s dodávaným černým smršťovacím teplem.
45. Demontujte šroub montážní konzoly sedadla a nainstalujte kruhovou svorku M8 s kabelem. Zajistěte originálním upevňovacím šroubem a podložkou.
46. Utahovací moment na požadované nastavení momentu podle tabulky 1.
47. Namontujte kladný 300mm kabel M8 prstencový terminál na startovací baterii vozidla.



Instalace napájecích výstupních kabelů (prodávají se samostatně).

48. Najděte držák pojistky, 60ampérovou pojistku, 300mm kabel, 4,0m dvojitý kabel ze sady.
49. Na svorkovnici baterie odstraňte upevňovací prvek označený „ Output +“ a nainstalujte kladnou 300mm kabelovou kroužkovou svorku.
50. Na svorkovnici baterie odstraňte upevňovací prvek označený „ Output -“ a nainstalujte 4,0 m zápornou prstencovou svorku kabelu.
51. Utáhněte vše na požadované nastavení točivého momentu podle tabulky 1.

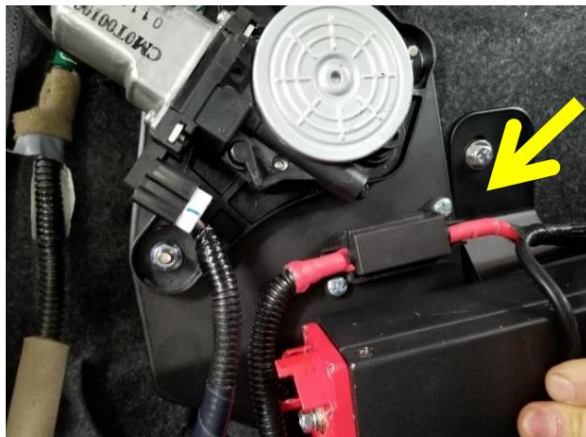

Připojení nízkonapětového alternátoru.

U tohoto vozidla není nutné připojovat nízkonapětovou svorku ke zdroji zapalování vozidla.  
Pokud však dáváte přednost připojení, proveďte níže uvedené kroky.

52. V dodané elektroinstalační soupravě najděte modrou 6,0m drát, připojte kruhovou svorku k nízkému napětí terminál, jak je znázorněno.
53. Vedte modrý vodič do vhodného zapalování vozidla zdroj a podle toho se připojte. Vhodným zdrojem zapalování může být stejnosměrná zásuvka nebo pojistkový kohoutek v pojistkové skříňce.



54. Znovu připojte kladný (+) pól startovací baterie a poté záporný (-) pól.
55. Zapněte raketový spínač Slimline Battery.
56. Zkontrolujte připojení aplikací. Připojte se k Slimline Baterie a potvrzení stavu baterie je k dispozici prostřednictvím aplikace.
57. Zkontrolujte indikátor LED. Zelená LED by měla svítit Svítí indikovat plně nabití, nebo blikat (1 bliknutí / 10 s) indikovat klidový stav.
58. Zkontrolujte nabíjení vozidla. Nastartujte motor vozidla, zelená LED by měla blikat (2 bliknutí / 5 sekund), aby signalizovala nabíjení baterie.
59. Namontujte zpět zadní lavicové sedadlo vozidla.

